

Die schnelle Information für unsere Kunden

Stahl-/Edelstahlportale: Dicht ohne Aufwand!

Um den Übergang zwischen Fahrzeugaufbau und Ladebordwand abzudichten, haben unsere Bausätze mit Aluminium-Portal im Profil eingezogene LBW-Dichtungen. Bei **Stahl- und Edelstahlportalen** mussten Sie diese aufwändig selbst anbringen. Nun erhalten Sie **auch hier vormontierte Dichtungen**.



Hochwertiges EPDM-Dichtsystem



- > **gute Rückstellkraft** bei vielen Öffnungszyklen
- > beständig gegen UV, Ozon, Reinigungsmittel usw.
- > **dauerhaft flexibel von -40 °C bis +120 °C**
- > System für **24 mm Auftragsstärke** ausgelegt

vormontiert für Ihre Produktionseffizienz

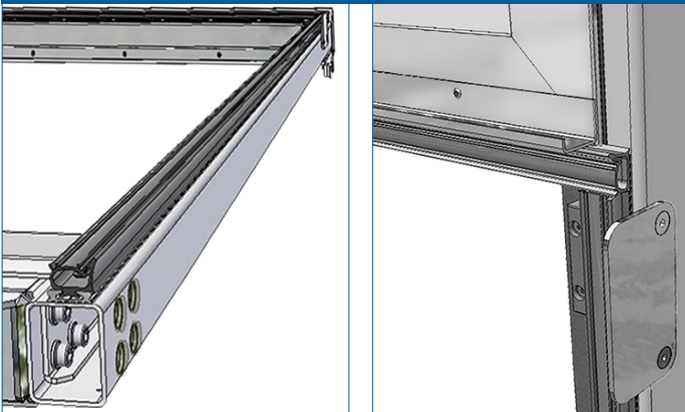

- > auf das System **abgestimmter Anschlag am Portalquerträger unten** ist Teil des Lieferumfangs
- > **geringere Durchlaufzeiten**
- > eingesparte Arbeitszeit = **geringere Kosten**
- > im Servicefall ist die **Dichtung** im Aluminium-Profil leicht **auszutauschen**